

JBS130

Storage Box : Coffre de rangement multi-usage :
Staukasten : Caja de almacenamiento :



For in-door/out-door storage of grit, sand, salt, chemical and spillage equipment • Space saving, slim-line design • Easy to access • Forklift access • Stackable, for easy transportation • Optional Extras: Double logo facility, Lock facility (KIT104).

Pour stockage à l'intérieur comme à l'extérieur de sable, sel, produit absorbant ou tout autre produit chimique • Economie d'espace favorisée par un design optimisé • Large accès pour pelletage aisé • Passage pour fourches pour utilisation avec chariot élévateur • Emboîtable • En option: Personnalisation possible avec logo, système de fermeture (KIT104).

für die Lagerung von Streugut, Salz, Sand, Öl- u. Chemikalienbinder, etc. in Gebäuden sowie im Freien • platzsparendes Design • benutzerfreundlich • mit Stapler unterfahrbar • stapelbar für optimierten Transport • Extra: zwei Logopositionen, Verschlussinheit (KIT104).

Para el almacenamiento interior/exterior de gravilla, arena, sal, productos químicos y equipamiento absorbente • Diseño estrecho que ocupa poco espacio • Fácil de acceso • Acceso para carretilla elevadora • Apilable para facilitar su transporte • Extras opcionales: personalización posible con doble logo, cerradura (KIT104).



JBS130



JBS130-COYE

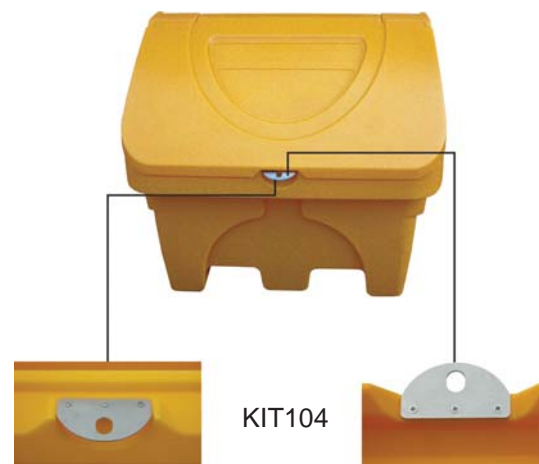

KIT104

	mm	mm	mm	kg			A / B mm
JBS130					●		
JBS130-COYE	750	850	500	12	●	130	145 / 465
JBS130-COGR					●		
JBS130-CORE					●		

